

## 产品介绍

DY-E046 防水防尘透气膜是 PTFE 经过通过挤出压延拉伸等一系列机械拉伸操作使结晶分子粉状颗粒形成纤维，并交织成网状结构再点胶复合纱帝 B010；具有孔径小、孔径分布均匀、相对密度小、薄膜强度高，等特点，它能提供最佳的透气防水防腐蚀效果，应用电子产品上达到防水透气效果。



## 工作原理

该膜在每平方厘米有 90 亿个微孔，特殊网状结构的能有效阻止水份，雾气，粉尘的进入，并能让空气有效的通过薄膜，以达到透气散热，平衡气压等作用。并且不会受腐蚀性气体和液体的影响。

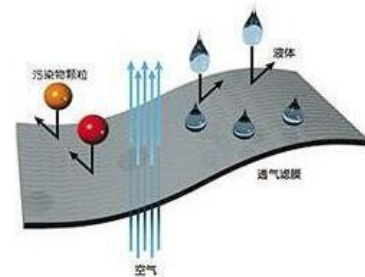
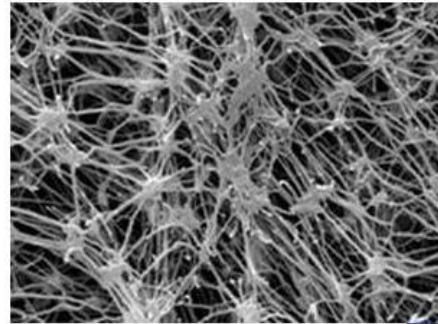

## 产品特性

- ◆ 防水防尘，可达 IP68；
- ◆ 平衡电子设备内外压差；
- ◆ 结构简单，易安装，成本低；
- ◆ 可依据客户需求的尺寸，按需制作。

## 应用领域

- ◆ 三防手机行业
- ◆ 对讲机行业
- ◆ 手环，手表
- ◆ 防水电子设备

## 技术参数

性能	单位	DY-E046
比重	G/ cm	1.0-3.0
孔隙率	%	10-30
孔径范围	um	0.02-0.65
最大拉伸强度	Mpa	100-800
耐疲劳断裂	次	$3 \times 10^{-7}$
使用温度	°C	-40° --120°
热膨胀系数	Por°C	$3 \times 10^{-4}$
厚度	mm	0.1
防水等级	IP68	渗水性测试: 2 小时 2 米
透气量	ml	>378ml /cm <sup>2</sup> /min @3000pa (30mbar)
颜色	-	一面白色一面黑色

## 产品结构

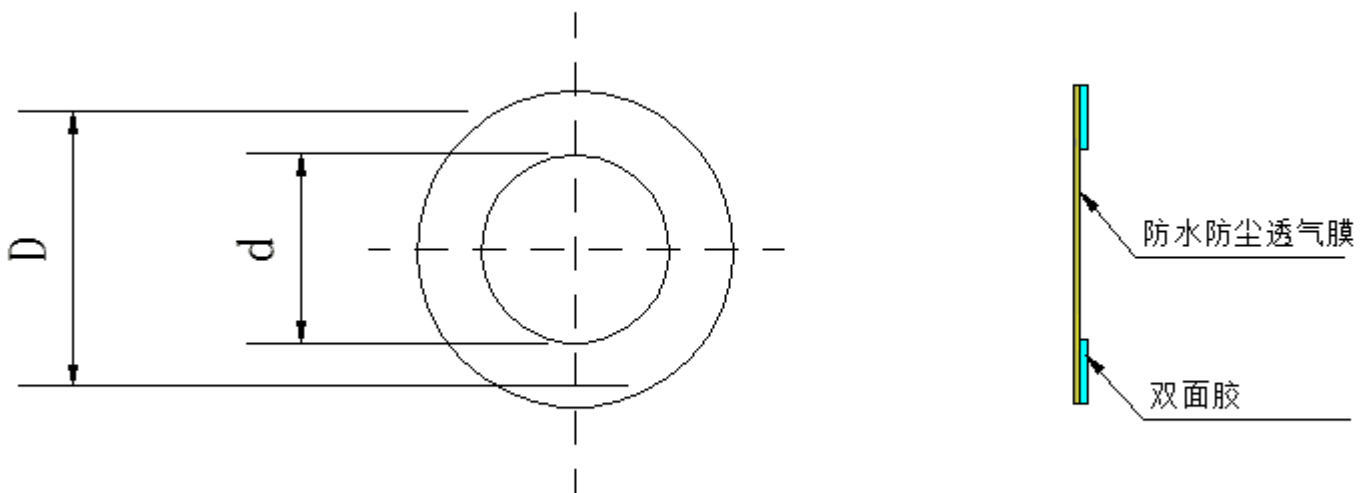

D=7.4      d=4.4      厚度, 尺寸, 形状均可客户  
 尺寸:  $\phi 7.4 \times \phi 4.4 \times 0.25$       要求进行定制

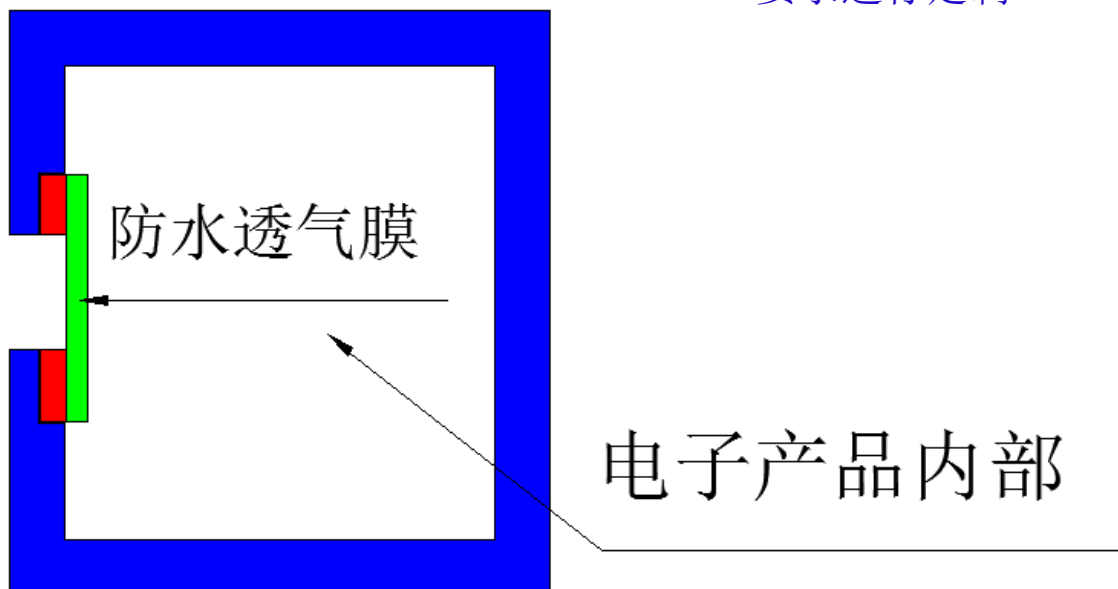

成功应用

# Motorola XP320

泄压膜位置

Motorola XP320





# 华为 G350

